

1)

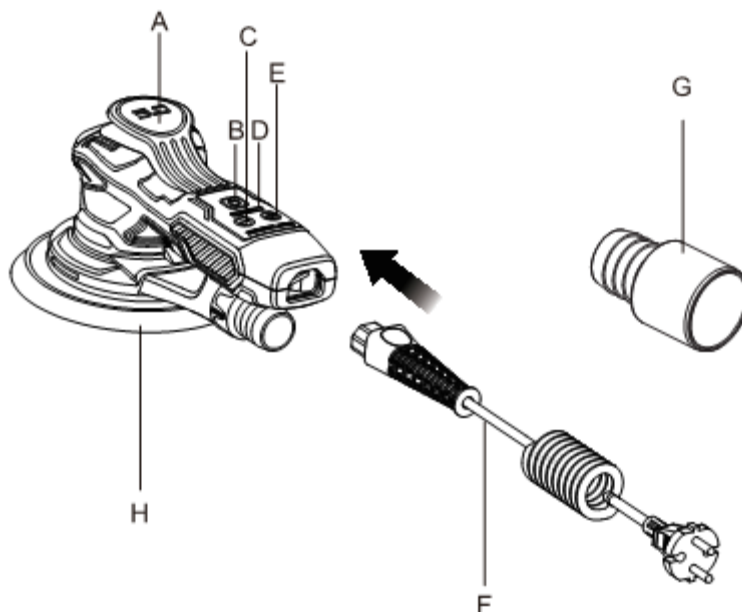

A. Пусковой рычаг

B. Выключатель питания

C. Кнопка уменьшения скорости

D. Светодиод

E. Кнопка увеличения скорости

F. Шнур питания

G. Адаптер соединения с пылеотводным шлангом

H. Диск-подошва

ТЕХНИЧЕСКИЕ ХАРАКТЕРИСТИКИ

Номер модели	SCH-03-150-2.5/5.0
Напряжение	220-240 В ~, 50 Гц
Мощность	350 Вт
Скорость без нагрузки	4000-10000 мин ⁻¹
Диаметр опоры	150 мм
Ход эксцентрика	2.5 мм/5 мм
Класс защиты	II [□]